

STRALIS HI-ROAD

FICHA TÉCNICA IVECO HI ROAD



A54604365

IVECO

PESOS Y DIMENSIONES

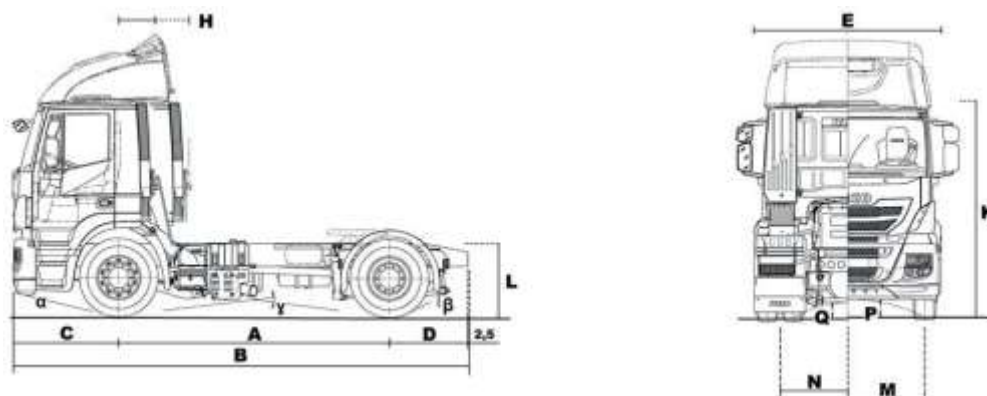

DIMENSIONES (mm)

Paso	3 500
Longitud total	5 973
Ancho NĀYJNP	2 496
Altura NĀYJNB (Techo Bajo/Alto*)	2 876 / 3 496
Altura de bastidor cargado	959
Altura de 5ta rueda al suelo	1186
Posición de la 5ta rueda	327
Voladizo delantero	1410
Voladizo posterior	1025
Altura eje delantero al suelo	205
Altura eje trasero al suelo	210
7ĪB delantera	2 085
7ĪB trasera	1811
%JĀNFUSP de giro entre bordillos	6 570
%JĀNFUSP de giro entre paredes	7 420
Espesor largueros	7,7
Altura máxima largueros	289
Ancho de ala larguero	80
Ancho externo bastidor	1031 - 851 - 771

*Altura sin climatizador, para configuraciones con climatizador adicionar + 100mm.

MASAS Y CAPACIDADES (Kg)

Peso Bruto Total (PBT) - Técnico	18 100
Peso Bruto Total Combinado (PBTC) - Legal	45 000
Capacidad MÁYJNB de Tracción (CMT) - Técnica	60 000
Capacidad NĀYJNB eje delantero (Técnica)	7 100
Capacidad NĀYJNB eje trasero (Técnica)	11 000
Peso en orden de marcha (Techo Bajo / Alto)*	7 509 / 7 609
Peso en orden de marcha en eje delantero	4 906 / 5 006
Peso en orden de marcha eje trasero	2 603
Carga útil a PBTC legal (Techo Bajo / Alto)	37 491 / 37 391

*La masa del vehículo variará en función de los opcionales seleccionados.

MOTOR

Curvas de motor C9 360cv



Potencia del motor: 265 kW (360 CV) @ 2 200 rpm
 Par máximo: 163 Kgm (1500 Nm) @ 1200 - 1650 rpm
 Denominación motor: Cursor 9
 Fabricante: FPT
 Nivel de emisiones: Euro V
 Nº de Cilindros: 6, en línea
 Cilindrada [cm3]: 8 710
 Ciclo: Diesel, 4 tiempos, Inyección directa
 Sistema de inyección: \$PNNPO 3BJM
 3FMBDJÓO de DPNQSFTJÓO: 15.9;1
 Diámetro x carrera [mm]: 117x135
 Sist. Refrigeración: agua

CAJA DE CAMBIOS

Modelo	1	2	3	4	5	6	7	8	9	10	11	12	13	14	15	16		
ZF 16AS 2230 TD	17,03	14,12	11,5	9,54	7,86	6,52	5,51	4,57	3,73	3,01	2,52	2,01	1,72	1,43	1,21	1		

EJE TRASERO

Tipo	Portante, de simple reducción, Con elevador neumático del 3er eje
Marca y modelo	Meritor MS 23-18X
3FMBDJÓO de engranajes	3.40
Bloqueo diferencial	Si

EJE DELANTERO

Tipo	Rígido de acero forjado sección doble T
Marca y modelo	IVECO 5876

NEUMÁTICOS

Medida	295/80R22.5
Llanta	8,25 x 22,5 - Acero

PERFORMANCE

Velocidad NĀYJNB (Km/h)	126
Pendiente NĀYJNB con PBTC (%)	33,9
3FMBDJÓO Peso/Potencia (kg/cv)	127,7

SUSPENSIONES

Delantera	
Tipo	Mecánica, 1BSBÓMJDDB de etapa simple
Amortiguadores)JESÁVMJDPT Telescópicos
Barra estabilizadora	Si
Trasera	
Tipo	Mecánica, Semielíptica de doble etapa
Amortiguadores)JESÁVMJDPT Telescópicos
Barra estabilizadora	Si

DIRECCIÓN

Funcionamiento))ESÄVMJDB de esferas recirculantes
Marca y modelo	ZF 8097 Servocom
Relación de reducción	Central = 20,1:1 / Extremos= 23,8 :1

EMBRAGUE

Marca y modelo	Sachs 430
Tipo	Monodisco seco a diafragma
Accionamiento))ESÄVMJDP con doble asistencia neumática
Diámetro	430 mm / 17"

SISTEMA DE FRENOS

5JQP 5ambor, 4-\$\$BN, Sistema neumático con 2 circuitos independientes en eje delantero y trasero + remolque, DPO T)JTUFNBT AB4 Z &BL. Area de frenado trasera: 5422 cm²
 5FOP NPUPS: %F EFTDPNQSFTJÓO FO MB DÁNBSB EF DPNCVTUJÓO

SISTEMA ELÉCTRICO

Tensión	V	24
Potencia de alternador	V / A	24 / 90
Potencia del arranque	kW	4,5
Número de baterías	2	2
Carga de baterías	V / Ah	12 / 170

ABASTECIMIENTO (L)

Tanque de combustible	820
Aceite de motor	27
Caja de cambio	12
Tanque de urea	55
Sistema de SFGSJHFSBDJÓO	38

CONTENIDO DE SERIE

Aire acondicionado control manual	Espejos FMÊDUSJDPT DBMFGBDDJPOBEPT
Asiento conductor neumático con reposacabezas	Faros antiniebla-largas
Asiento pasajero neumático	Limitador velocidad 90 km/h
Bocinas neumáticas	Llantas de acero
Brazo de espejo que permite hasta una anchura de 2600 mm	Radio mp3
Calentamiento de urea	Tanque de combustible de aluminio
\$BjB *TPUÊSNJDB	Tanque de urea de 55 l
Cierre centralizado	Suspensión cabina 0FVNÄUJDB
Climatizador	Tacógrafo semanal 1 conductor
Conexiones 'triler'	Visera exterior
Cortina transversal	Cabina Larga (AT), Techo Alto
7JESJPT &MÊDUSJDPT	

CONTENIDO 01\$*0/AL

%FGMFDUPSFT EF BJSF EF UFDIP Z MBUFSBMFT	1PSUB SVFEB EF BVYJMJP
(VBSEBCSSPT USJQBSUJEPT	LMOUBT EF BMVNJOJ
\$BCJOB EPSNJUPSJP UFDIP CBjP	
)FMBEFSB	



LB DBCJOB JJ 3PBE, FT VOB DBCJOB BWBO[BEB NFjPSBEB BfSPEJOÄNjDBNFOUF, DPO EFGMFDUPSFT MBUFSBMFT, TQPjMFS JOUFSjPS, WjTFSB QBSBTpm DPO MVDFT MFE. \$VFOUB DPO VOB FTUSVDUVSB EF BDFSP FTUBNQBEp, TVTQFOTjÓÓ OFVNÄUjDB EF 4 QVOUPT, TjTUFNB EF CBTDVMBDJÓÓ IJESÄVMjDP B 60@ PQFSBEP NFDÄOjDBNFOUF, GBSPT EF MBSHP BMDBODFT Z MVDFT SPNQFOjFCMBT FO FM QBSBHPMQFT.

&M JOUFSjPS EF MB DBCJOB JJ 3PBE GVF EJTFñBEP DPO MB FSHPOPNÍB EF MPT PDVQBOUFT FO NFOUF, DVFOUB DPO OVFWPT BTjFOUPT QSGPNSBEPT DPO TVTQFOTjÓÓ OFVNÄUjDB QBSB BNCPT PDVQBOUFT Z BQPZBCSB[PT QBSB FM DPOEVDUPS, UBCMFSP FOWPMWFOUF, BM[B DSjTUBMFT, FTQFjPT DBMFGBDDjPOBEPT Z DJFSSF FMÊDUSjDPT, SBEjP M13 DPO 64%, UPNB EF 12W, EPSNJUPSjP DPO DPSUjOBT Z VOB DPOGPSUBCMF DBNB EF NBUFSjBM WjTDPFMÄTUjDP Z CPY UÊSNjDP BEFNÄT EF DPOWFOjFOUFT FTQBDjPT EF BMNBDFOBnjFOUP EJtUSjCVjEPT FO UPEP FM JOUFSjPS QBSB VO FYDFMFOUF DPOGPSU EF MB WjEB B CPSEP.



IVECO

WWW.IVECO.COM.AR