

STRALIS HI-ROAD

FICHA TÉCNICA IVECO HI ROAD



A54904445

IVECO

PESOS Y DIMENSIONES

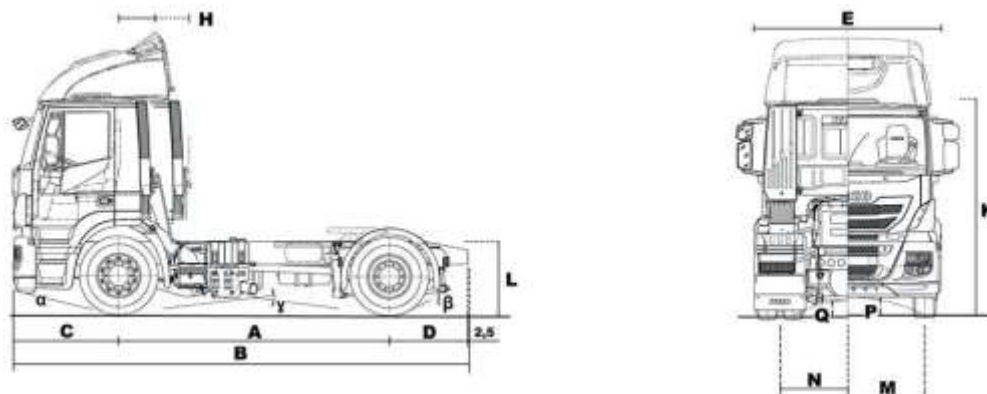

DIMENSIONES (mm)

Paso	3 500
Longitud total	5 973
Ancho máximo	2 496
Altura MÁYJNB (Techo Bajo/Alto*)	2 876 / 3 496
Altura de bastidor cargado	959
Altura de 5ta rueda al suelo	1186
Posición de la 5ta rueda	327
Voladizo delantero	1410
Voladizo posterior	1025
Altura eje delantero al suelo	205
Altura eje trasero al suelo	210
7IB delantera	2 085
7IB trasera	1811
%JÁNFUSP de giro entre bordillos	6 570
%JÁNFUSP de giro entre paredes	7 420
Espesor largueros	7,7
Altura máxima largueros	289
Ancho de ala larguero	80
Ancho externo bastidor	1031 - 851 - 771

*Altura sin climatizador, para configuraciones con climatizador adicionar + 100mm.

MASAS Y CAPACIDADES (Kg)

Peso Bruto Total (PBT) - Técnico	18 100
Peso Bruto Total Combinado (PBTC) - Legal	49 000
Capacidad MÁYJNB de Tracción (CMT) - Técnica	60 000
Capacidad máxima eje delantero (Técnica)	7 100
Capacidad MÁYJNB eje trasero (Técnica)	11 000
Peso en orden de marcha (Techo Bajo / Alto)*	7 509 / 7 609
Peso en orden de marcha en eje delantero	4 906 / 5 006
Peso en orden de marcha eje trasero	2 603
Carga útil a PBTC legal (Techo Bajo / Alto)	41 491 / 41 391

*La masa del vehículo variará en función de los opcionales seleccionados.

MOTOR

Curvas de motor C13 440 cv

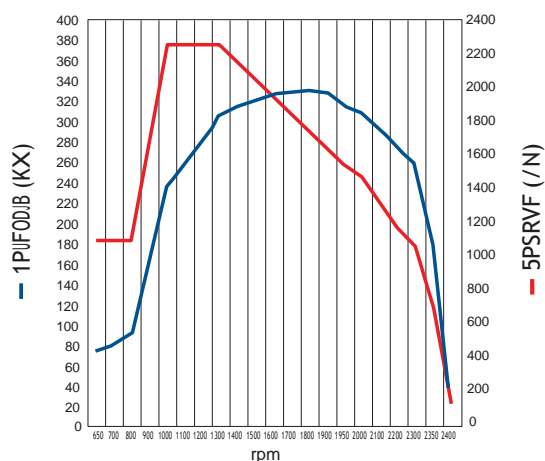

Potencia del motor: 324 kW (440 CV) @ 1 900 rpm
 Par máximo: 229 Kgm (2 250 Nm) @ 1000 - 1300 rpm
 Denominación motor: Cursor 13
 Fabricante: FPT
 Nivel de emisiones: Euro V
 Nº de Cilindros: 6, en línea
 Cilindrada [cm3]: 12 880
 Ciclo: Diesel, 4 tiempos, Inyección directa
 Sistema de inyección: *OZFDUPS BPNCB
 Relación de compresión: 16,5;1
 Diámetro x carrera [mm]: 135x150
 Sist. Refrigeración: LÍRVJEP

CAJA DE CAMBIOS

Modelo	1	2	3	4	5	6	7	8	9	10	11	12	13	14	15	16		
ZF 16AS 2230 TD	17,03	14,12	11,5	9,54	7,86	6,52	5,51	4,57	3,73	3,01	2,52	2,01	1,72	1,43	1,21	1		

EJE TRASERO

Tipo	Portante, de simple reducción, Con elevador neumático del 3er eje
Marca y modelo	Meritor MS 23-18X
3FMBDJ00 de engranajes	2,85 4FSJF - 3,08 (0QDJPOBM)
Bloqueo diferencial	Si

EJE DELANTERO

Tipo	Rígido de acero forjado sección doble T
Marca y modeloP	IVECO 5876

NEUMÁTICOS

Medida	295/80R22.5
Llanta	8,25 x 22,5 - Acero

PERFORMANCE

Velocidad NĀYJNB (Km/h)	136
Pendiente NĀYJNB con PBTC (%)	42
3FMBDJ00 Peso/Potencia (kg/cv)	111,3

SUSPENSIONES

Delantera	
Tipo	Mecánica, 1BSBCÓMJDB de etapa simple
Amortiguadores	JESÁVMJDPT Telescópicos
Barra estabilizadora	Si
Trasera	
Tipo	Mecánica, Semielíptica de doble etapa
Amortiguadores	JESÁVMJDPT Telescópicos
Barra estabilizadora	Si

DIRECCIÓN

Funcionamiento)JESÄVMJDB de esferas recirculantes
Marca y modelo	ZF 8097 Servocom
Relación de reducción	Central = 20,1:1 / Extremos= 23,8 :1

EMBRAGUE

Marca y modelo	Sachs 430
Tipo	Monodisco seco a diafragma
Accionamiento)JESÄVMJDP con doble asistencia neumática
Diámetro	430 mm / 17"

SISTEMA DE FRENOS

5JQP 5ambor, 4-ŞBN, Sistema neumático con 2 circuitos independientes en eje delantero y trasero + remolque, DPO TJTUFNBT AB4 Z &BL. |SFB de frenado trasera: 5 422 cm2
 FŞFOP NPUPS: %F EFTDPNQSFTJÓO, DPNCJOBEP DPO GŞFOP EF FTDBQF UJQP CPSCPMFUB DPO WÄMWWMB FO FM UVCP EF FTDBQF DPO BDDJPOBNJFOUP
 FMFDUSP-OFVNÄUJDP.
 3FUBŞEPEPS)JESÄVMJDP: *OUBŞEFS ;F (%JTQPOJCMF DPNP PQDJPOBM)

SISTEMA ELÉCTRICO

Tensión	V	24
Potencia de alternador	V / A	24 / 90
Potencia del arranque	kW	4,5
Número de baterías		2
Carga de baterías	V / Ah	12 / 170

ABASTECIMIENTO (L)

Tanque de combustible	820
Aceite de motor	27
Caja de cambio	12
Tanque de VSFB	55
Sistema de refrigeración	41 (ŞPO JOUBŞEFS: 56)

CONTENIDO DE SERIE

Aire acondicionado control manual	Espejos FMÊDUSJDPT DBMFGBDDJPOBEPT
Asiento conductor neumático con reposacabezas	Faros antiniebla-largas
Asiento pasajero neumático	Limitador velocidad 90 km/h Llantas
Bocinas neumáticas	de acero
Brazo de espejo que permite hasta una anchura de 2600 mm	Radio mp3
Calentamiento de urea	Tanque de combustible de aluminio
ŞBjB *TPUÊSNJDB	Tanque de urea de 55 l
Cierre centralizado	Suspensión cabina OFVNÄUJDB
Climatizador	Tacógrafo semanal 1 conductor
Conexiones 'triler'	Visera exterior
Cortina transversal	Cabina Larga (AT), Techo Alto
7JESJPT &MFDUSJDPT	

CONTENIDO 01Ş*0/AL

%FGMFDUPSFT EF BJSF EF UFDIP Z MBUFSBMFT	1PSUB SVFEB EF BVYJMJP
(VBŞEBCŞSPT USJQBSUJEPT	LMBOUBT EF BMVNJOJP
ŞBCJOB EPSNJUPSJP UFDIP CBjP	*OUBŞEFS ;F
)FMBEFSB	



LB DBCJOB)J 3PBE, FT VOB DBCJOB BWBO[BEB NFjPSBEB BFSPEJOÄNJDBNFOUF, DPO EFGMFDUPSFT MBUFSBMFT, TQPJMFS JOUFSJPS, WJTFSB QBSBTPM DPO MVDFT MFE. ŞVFOUB DPO VOB FTUSVDUVSB EF BDFSP FTUBNQBEF, TVTQFOTJÓO OFVNÄUJDB EF 4 QVOUPT, TJTUFNB EF CBTDVMBDJÓO IJESÄVMJDP B 60□ PQFSBEP NFDÄOJDBNFOUF, GBSPT EF MBSHP BMDBODFT Z MVDFT SPNQFOJFCMBT FO FM QBSBHMPQFT.

&M JOUFSJPS EF MB DBCJOB)J 3PBE GVF EJTFñBEP DPO MB FSHPOPÑB EF MPT PDVQBOUFT FO NFOUF, DVFOUB DPO OVFWPT BTJFOUPT QSGGPSNBEP DPO TVTQFOTJÓO OFVNÄUJDB QBSB BNCPT PDVQBOUFT Z BQPZBCSB[PT QBSB FM DPOEVDUPS, UBCMFSP FOWPMWFOUF, BM[B DSJTUBMFT, FTQFjPT DBMFGBDDJPOBEPT Z DJFSSF FMÊDUSJDPT, SBEJP M13 DPO 64%, UPNB EF 12W, EPSNJUPSJP DPO DPSUJOBT Z VOB DPOGPSUBCMF DBNB EF NBUFSJBM WJTDPFMÄTUJDP Z CPY UÊSNJDP BEFNÄT EF DPOWFOJFOUFT FTQBDJPT EF BMNBDFOBNJFOUP EJTUSJCVJEPT FO UPEP FM JOUFSJPS QBSB VO FYDFMFOUF DPOGPSU EF MB WJEB B CPSEP.



IVECO

WWW.IVECO.COM.AR